

SHIFT_the future



ELGRAND

アンシャンテ



助手席タイプ



セカンドシートタイプ



助手席・セカンドシートタイプにワイヤレスリモコンを標準装備

2004.8

助手席が回転・昇降する
スライドアップシートを装着。
ワイヤレスリモコンが
標準装備され、
より便利になりました。



■メーカー希望小売価格

グレード	駆動	(消費税込み)	ディーラーオプション装着時(消費税は非課税)	
			車いす収納装置(電動式)付	車いす固定用ゴムネット付
X	2WD	3,937,500円	3,898,600円	3,755,000円
	4WD	4,273,500円	4,218,600円	4,075,000円
VG	2WD	3,622,500円	3,598,600円	3,455,000円
	4WD	3,958,500円	3,918,600円	3,775,000円
ハイウェイスター	2WD	3,832,500円	3,798,600円	3,655,000円
	4WD	4,168,500円	4,118,600円	3,975,000円

Photo:アンシャンテ「助手席タイプ」VG(2WD)。ボディカラーはホワイトパール(#QX1)特別塗装色。オプション装着車。

※オーテック扱いディーラーオプションの「車いす収納装置(電動式)」または「車いす固定用ゴムネット」を装着した場合は、車両(オプション含む)の消費税が非課税となります。

■スライドアップシート操作方法

昇降能力 100kg

- 上昇(電動)**
ワイヤレスリモコン、または操作スイッチを操作して、シートを上昇させます。
- 回転(電動)**
引き続きワンモーションのスムーズな動きで自動的に前向きに回転します。

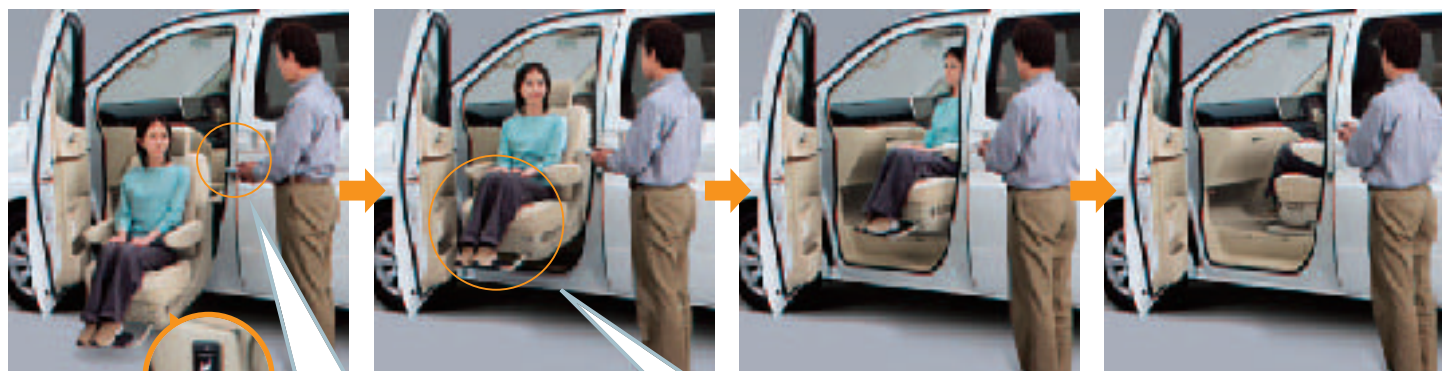

※写真は乗車時を再現しています。降車時はこの逆の操作となります。安全のため、シートの操作は介助者が行ってください。

POINT 1



標準装備
ワイヤレスリモコン
スライドアップシートを
操作するリモコンです。
※シートスライド、シートリクライ
ニングは操作できません。

POINT 2



ひざをかかえることなく、
楽な姿勢で乗降できます。
シートは地上から450mmの位置
まで下がりますので、乗り降りが
楽に行えます。

※各寸法値はメーカー設計値であり参考値です。

■電動シートスライド機構

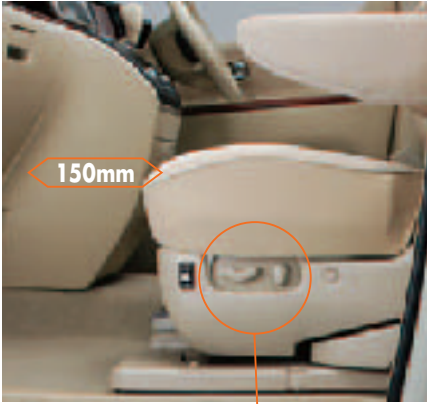

150mm

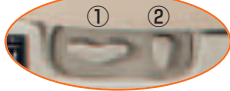

シート左側
①シートスライドスイッチ
②シートリクライニングスイッチ

操作スイッチはスライドアップシート左右両側に設置し、乗車中に介助者が操作することや、助手席に座られた方ご自身で操作が容易にできます。

シート下降時には、昇降が可能な位置まで自動的にスライドしてから下降を開始します。

■電動リクライニング



21°
59°

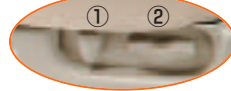

シート右側
①シートリクライニングスイッチ
②シートスライドスイッチ

■室内



スライドアップシートのアームレストは可倒式です。
※全席フルフラットになりません。
※この状態では走行しないでください。

■足置きステップ(スライド式)

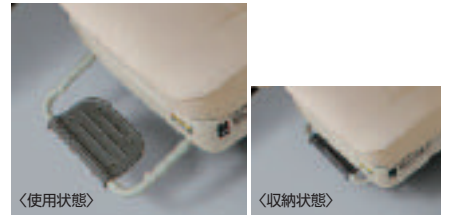

<使用状態>

<収納状態>

■オーテック扱いオプション

電動式スライドステップ(左側/右側)



乗り降りの際の段差を軽減します。

※左側のみ、右側のみ、左右セットでの装着が可能です。
※電動式スライドステップの詳細はP7をご覧ください。

	左側	右側	左右セット
消費税込み	¥157,500	¥157,500	¥315,000
(消費税抜き)	¥150,000	¥150,000	¥300,000

■二面図/シート図

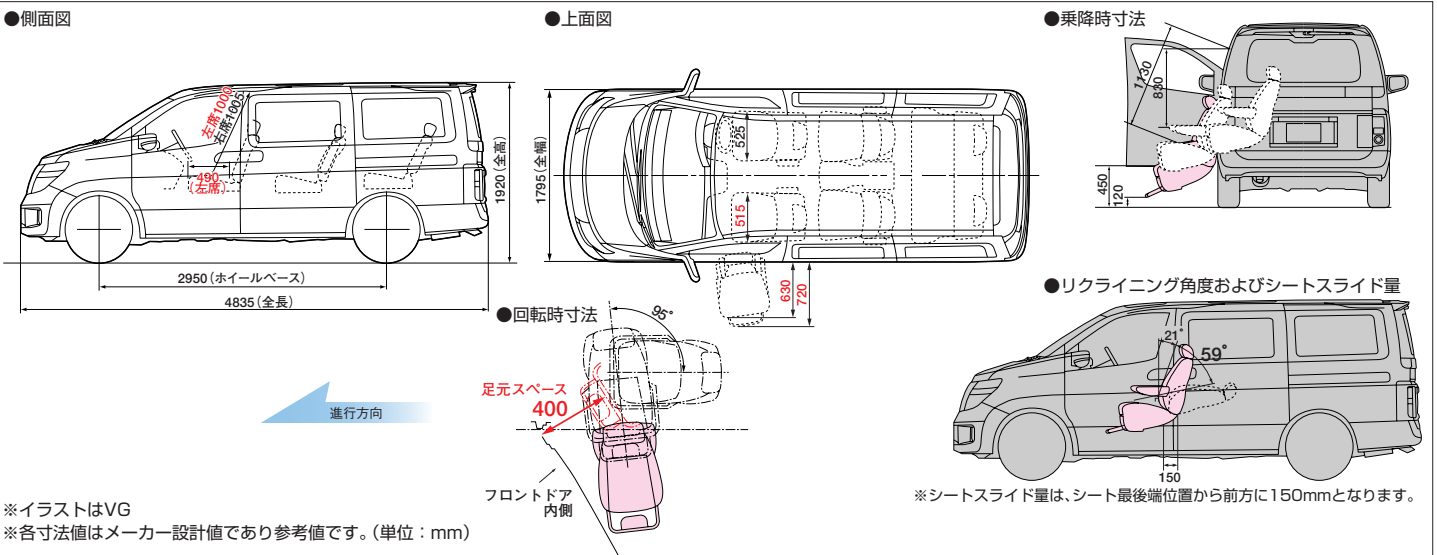

ご検討にあたってご留意いただきたい点



●シートに深く着座できない方、膝が曲がらない方は、足がボディにあたり、座った状態でのシートの回転が困難になりますのでご注意ください。●座高の高い方、首の曲がらない方は、頭部がドア開口部にあたり、乗車が困難になりますのでご注意ください。●介助者の力が弱い場合には、乗り降りが困難になります。また、安全のため各操作は介助者が確実に行ってください。●スライドアップシートにはチャイルドシートが装着できません。

●価格にはスペアタイヤ、標準工具が含まれます。●特別塗装色のホワイトパール(3P) (#QX1)、ミスティックブラック(3RP) (#G30) は42,000円(消費税抜き40,000円)高となります。●保険料、税金、登録に伴う費用等は別途申し受けます。●寒冷地仕様(2WDのみ)は11,550円(消費税抜き11,000円)高となります。●価格はメーカー希望小売価格です。価格は、販売会社が独自に決めておりますので、それぞれの販売会社にお問い合わせください。

セカンドシート左側が回転・昇降する
スライドアップシートの両側に
シートリクライニングとスライドの
スイッチを新設定。
より使いやすくなりました。



■メーカー希望小売価格

グレード	駆動	(消費税込み)	ディーラーオプション装着時(消費税は非課税)	
			車いす収納装置(電動式)付	車いす固定用ゴムネット付
X	2WD	3,937,500円	3,898,600円	3,755,000円
	4WD	4,273,500円	4,218,600円	4,075,000円
VG	2WD	3,622,500円	3,598,600円	3,455,000円
	4WD	3,958,500円	3,918,600円	3,775,000円
ハイウェイスター	2WD	3,832,500円	3,798,600円	3,655,000円
	4WD	4,168,500円	4,118,600円	3,975,000円

Photo: アンシャンテ「セカンドシートタイプ」ハイウェイスター(2WD)。ボディカラーはダイヤモンドシルバー(#KYO)。オプション装着車。

※オーテック扱いディーラーオプションの「車いす収納装置(電動式)」または「車いす固定用ゴムネット」を装着した場合は、車両(オプション含む)の消費税が非課税となります。

■スライドアップシート操作方法

昇降能力 100kg

●上昇(電動)

ワイヤレスリモコン、または操作スイッチを操作してシートを上昇させます。

●回転(電動)

引き続きワンモーションのスムーズな動きで自動的に前向きに回転します。



※写真は乗車時を再現しています。降車時はこの逆の操作となります。安全のため、シートの操作は介助者が行ってください。

POINT 1



標準装備
ワイヤレスリモコン
スライドアップシートを
操作するリモコンです。
※シートスライド、シートリクライ
ニングは操作できません。

POINT 2



ひざをかかえることなく、
楽な姿勢で乗降できます。
シートは地上から450mmの位置
まで下がりますので、乗り降りが
楽に行えます。

※各寸法値はメーカー設計値であり参考値です。

■電動シートスライド機構

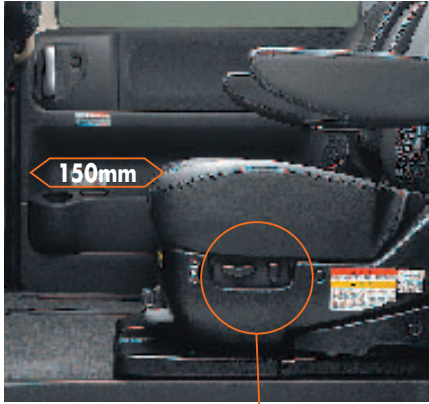

シート左側
①シートスライドスイッチ
②シートリクライニングスイッチ

操作スイッチはスライドアップシート左右両側に設置し、乗車中に介助者が操作することや、助手席に座られた方ご自身で操作が容易にできます。

シート下降時には、自動的に昇降が可能な位置(最後端)までスライドしてから下降を開始します。

■電動リクライニング

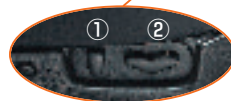
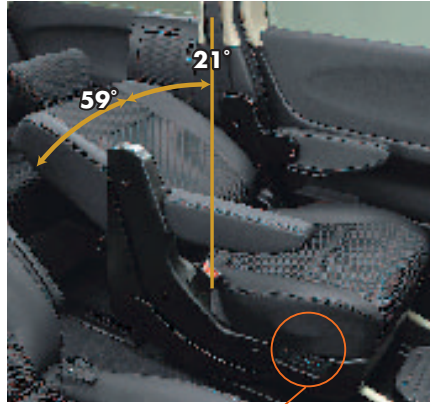

シート右側
①シートリクライニングスイッチ
②シートスライドスイッチ

■室内



スライドアップシートのアームレストは可倒式です。
※全席フルフラットになりません。
※スライドアップシートの回転対座はできません。
※この状態では走行しないでください。

■足置きステップ(スライド式)

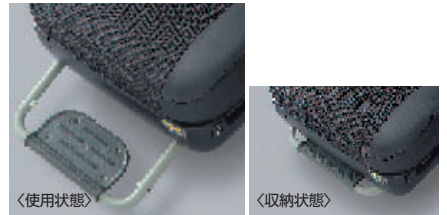

■オーテック扱いオプション

電動式スライドステップ(左側/右側)



乗り降りの際の段差を軽減します。

※左側のみ、右側のみ、左右セットでの装着が可能です。
※電動式スライドステップの詳細はP7をご覧ください。

	左側	右側	左右セット
消費税込み	¥157,500	¥157,500	¥315,000
(消費税抜き)	¥150,000	¥150,000	¥300,000

■二面図/シート図

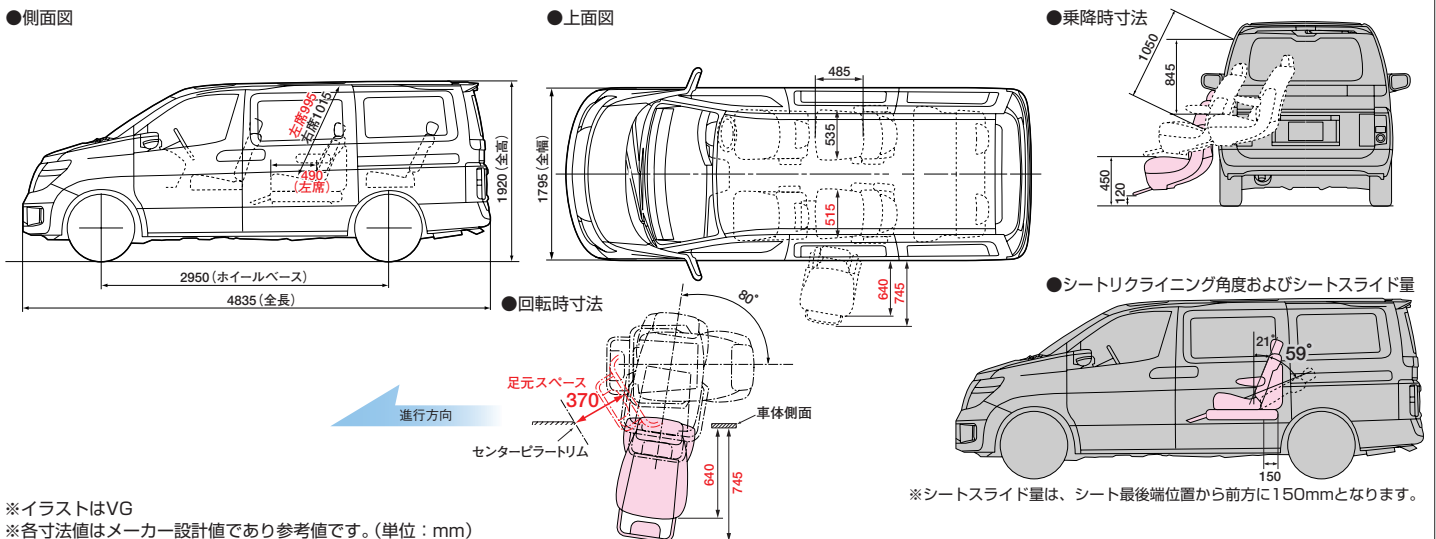

ご検討にあたってご留意いただきたい点



●シートに深く着座できない方、膝が曲がらない方は、足がボディにあたり、座った状態でのシートの回転が困難になりますのでご注意ください。●座高の高い方、首の曲がらない方は、頭部がドア開口部にあたり、乗車が困難になりますのでご注意ください。●介助者の力が弱い場合には、乗り降りが困難になります。また、安全のため各操作は介助者が確実に行ってください。●スライドアップシートにはチャイルドシートが装着できません。

●価格にはスペアタイヤ、標準工具が含まれます。●特別塗装色のホワイトパール(3P) (#QX1)、ミスティックブラック(3RP) (#G30) は42,000円(消費税抜き40,000円)高となります。●保険料、税金、登録に伴う費用等は別途申し受けます。●寒冷地仕様(2WDのみ)は11,550円(消費税抜き11,000円)高となります。●価格はメーカー希望小売価格です。価格は、販売会社が独自に決めておりますので、それぞれの販売会社にお問い合わせください。

■メーカー希望小売価格

グレード	駆動	(消費税込み)	ディーラーオプション装着時(消費税は非課税)	
			車いす収納装置(電動式)付	車いす固定用ゴムネット付
X	2WD	4,126,500円	4,078,600円	3,935,000円
	4WD	4,462,500円	4,398,600円	4,255,000円
VG	2WD	3,811,500円	3,778,600円	3,635,000円
	4WD	4,147,500円	4,098,600円	3,955,000円
ハイウェイスター	2WD	4,021,500円	3,978,600円	3,835,000円
	4WD	4,357,500円	4,298,600円	4,155,000円

※オーテック扱いディーラーオプションの「車いす収納装置(電動式)」または「車いす固定用ゴムネット」を装着した場合は、車両(オプション含む)の消費税が非課税となります。



Photo: アンシャンテ「セカンドシートタイプ脱着シート」VG(2WD)。ボディカラーはホワイトパール(3P)〈#QX1〉(特別塗装色)。オプション装着車。

■脱着式スライドアップシート操作方法

昇降能力 100kg

●回転(電動)～下降(電動)

ワイヤレスリモコン、または操作スイッチを操作してシートを回転～下降させます。

●シート脱着

車輪が地面に接地し、自動的に止まるまで操作スイッチを押して下さい。両サイドにあるストラップをはずし、シートを手前に引き出します。



※写真は降車時を再現しています。乗車時はこの逆の操作となります。安全のため、シートの操作は介助者が行ってください。

POINT 1

標準装備
ワイヤレスリモコン
スライドアップシートを操作するリモコンです。
※シートスライド、シートクライニングは操作できません。

室内

脱着式スライドアップシートのハンドルは折りたたみが可能です。サードシートに座った方の邪魔になりにくくなっています。

※全席フルフラットになりません。
※脱着式スライドアップシートの、回転対座及びシートスライドはできません。

脱着式スライドアップシート

簡単な操作でそのまま車いすになります。
車輪はシートの昇降に合わせて、自動的に出し入れされます。

■足置きステップ(跳上げ式)



脱着式スライドアップシート諸元

《各部寸法》		《主な機能》	
全長×全幅×全高	1075×645×1150mm	リクライニング角度(後傾角)	サードシート最前時 55°
座面奥行き	465mm		サードシート最後時 85°
総重量	50kg		

■二面図/シート図

●側面図 ●上面図 ●乗降時寸法 ●回転時寸法

※イラストはVG
※各寸法値はメーカー設計値であり参考値です。(単位: mm)
() 内寸法は平坦面でアームを完全に下ろした時の寸法を示します。

ご検討にあたってご留意いただきたい点



●シートに深く着座できない方、膝が曲がらない方は、足がボディにあたり、座った状態でのシートの回転が困難になりますのでご注意ください。●座高の高い方、首の曲がらない方は、頭部がドア開口部にあたり、乗車が困難になりますのでご注意ください。●介助者の力が弱い場合には、乗り降りが困難になります。また、安全のため各操作は介助者が確実に行ってください。●スライドアップシートにはチャイルドシートが装着できません。

●価格にはスペアタイヤ、標準工具が含まれます。●特別塗装色のホワイトパール(3P)〈#QX1〉、ミスティックブラック(3P)〈#G30〉は42,000円(消費税抜き40,000円)高となります。●保険料、税金、登録に伴う費用等は別途申し受けます。●寒冷地仕様(2WDのみ)は11,550円(消費税抜き11,000円)高となります。●価格はメーカー希望小売価格です。価格は、販売会社が独自に決めておりますので、それぞれの販売会社にお問い合わせください。